

# 【大学院生・令和元年度以前入学の学部生対象】 令和2年度 YCU 給付型奨学金（授業料減免）の手引き

学習意欲が高いにも関わらず、経済的な理由で授業料納付が困難な方の今年度の授業料を減免する制度です。

**申請要件:「申請要件その1」のA~Dいずれかに該当かつ「申請要件その2」を全て満たしていること**

## ◆申請要件その1

タイプ	申請要件	減免額について
A	大学院生である	授業料の <u>全額を上限</u> として審査
B	高等教育の修学支援制度に申請不可の学部生であり、（高校卒業後2年以内に入学していない・留年歴がある等）過去に YCU 給付型奨学金制度（授業料減免）の適格者※1 になったことがある	授業料の <u>半額を上限</u> として審査
C	高等教育の修学支援制度（令和1年度11月在学予約）で不採用※2 になっており、過去に YCU 給付型奨学金制度（授業料減免）の適格者になったことがある	
D※3	高等教育の修学支援制度（令和2年度春）に申請中であり、過去に YCU 給付型奨学金制度（授業料減免）の適格者になったことがある	

※1 「適格者」については軌道修正型授業料減免の適格者、緊急応急対応型授業料減免の適格者（申請理由が災害であるものを除く）を含みます。

※2 以下の理由で「不採用」となっている場合は申請できません。

①学習計画書提出該当者であったにも関わらず未提出であった場合（この場合のみDで申請可）②学習計画書を提出したが不合格と通知されている場合

③GPAの順位が1/2以下で標準修得単位数を取得していない場合

※3 新制度の結果が出ていない時期のため申請中の方を対象としています。最終的にCと同じ条件で審査します。

## ◆申請要件その2

- ①経済的理由によって授業料納付が困難であること
- ②何らかの奨学金（日本学生支援機構奨学金等）を受給中・申請中であること
- ③下記の成績基準を満たしていること
- ④修業年限分の給付（減免）を受けていないこと
- ⑤今年度休学中・休学予定者ではないこと
- ⑥今年度懲戒処分者・処分予定者ではないこと

《成績基準》

大学院生	指導教員から推薦を受けられること
医学科の学部生	今年度「留年」ではないこと
医学科以外の学部生	今年度「留年」ではなく、かつ、卒業に必要な修得済単位数が「（現在の学年-1）×31」以上であること

例年、学部生は「成績証明書」大学院生は「指導教員の推薦書」の提出が必須でしたが、今年度は入手困難と思われるため、不要です。申請後、大学内で成績確認および指導教員に推薦の可否を確認します。

## ◆ スケジュール

### ① 提出書類の確認・準備 本日以降、すぐに！

3 ページ目の必要提出書類を確認し、取り寄せが必要な書類等については早めに準備をして下さい。ただし「令和2年度の課税・非課税証明書（2019年1月～12月までの収入が記載）」については、多くの市区町村で6月以降でない最新のものが発行されません。各市区町村の発行予定日を確認の上、すぐに申請して下さい。

### ② 適格シミュレーションシートの作成・メール提出 6月15日(月)～6月19日(金)

適格シミュレーションシートに収入等の必要事項を入力し、支援対象になりそうかどうかを自身で調べる作業です。(シミュレーションの結果「不適格」と表示されても申請は可能です。)

- (1) 5月下旬～6月上旬にYCUポータルサイトに「YCU給付型奨学金制度 適格シミュレーションシート(エクセルファイル)」をアップしますのでダウンロードして下さい。(HPには掲載しませんのでご注意ください)。シート「記入例」「注意事項」を確認し、該当学年のシートに課税・非課税証明書を見ながら必要事項を入力して下さい。
- (2) ファイル名を「学籍番号+判定結果」に変更してパスワード「germen2020」をかけ、メールに添付の上、上記の期間内に [germen@yokohama-cu.ac.jp](mailto:germen@yokohama-cu.ac.jp) へ送付して下さい。

※シミュレーションシートに表示される「適格」「不適格」は目安です。審査により覆る場合があります。

※上記の期間外に提出されたものについては無効とします。

※この期間中に課税・非課税証明書を準備できなかった場合は、2019年1月～12月の大体の収入を入力して下さい。シミュレーションシートの数字は、最終的に提出書類を見ながら大学で入力し直しますので、誤った内容で送信してしまっても、訂正連絡および再提出の必要はありません。

### ③ 書類提出【郵送のみ※持ち込み不可】 6月30日(火)必着

- ・提出書類(3ページを確認)を以下の期日までに記録が残る方法(特定記録郵便・簡易書留・レターパック)で以下まで郵送して下さい。(封筒の指定なし・書類の二つ折り可)
- ・封筒には「YCU給付型奨学金制度申請書類在中」と赤字で記して下さい。
- ・期日までに準備できない書類がある場合は、その書類名・提出予定日・氏名学籍番号を記載した用紙(任意様式)を同封して下さい。メールや電話での連絡は不要です。

#### 【送付先】①学部生(医学部以外)、大学院生(医学研究科以外)

〒236-0027 神奈川県横浜市金沢区瀬戸22-2 横浜市立大学学生支援課学生担当宛

#### ②学部生(医学部)、大学院生(医学研究科)

〒236-0004 神奈川県横浜市金沢区福浦3-9 横浜市立大学医学教育推進課奨学金宛

※不足書類や確認事項を大学で確認できた場合は、メールでお知らせします。必ず大学からのメールをご確認ください。

※書類の到着確認に対するメールには返信できません。

### ④ 審査結果通知 8月下旬～9月(予定)

減免の審査結果及び減免額は、学費請求先住所に書面にて通知します。

全額減免(院生のみ)：後期分の納付免除+前期納付分の返還  
半額減免：後期分の納付免除

※虚偽の申請、その他不正な手段により許可を受けた場合は、その減免を取り消します。

※留学生(在留資格「留学」)の方はグローバル推進室へお問い合わせ下さい。

新型コロナウイルス感染症拡大の影響で、上記スケジュールについても変更が生じる場合があります。YCUポータルサイトとホームページの両方をこまめに確認して下さい。

## ◆書類提出について

- (1) 役所等で発行してもらう書類の場合「全てマイナンバーの記載がないタイプ」にしてもらうこと  
 (2) 印刷する場合はA4用紙に印刷すること (3) 様式1~5についてはホームページからダウンロードすること

	書類の名称等	発行・配布元	注意事項・必須事項など
全 員 必 須	① 令和2年度 YCU給付型奨学金申請書	本学ホームページ	申請日時点の世帯状況等を記入すること。
	② 適格シミュレーションシートのコピー	YCUポータル	メール提出したものを印刷。 <span style="border: 1px solid black; border-radius: 50%; padding: 2px;">自身の分も忘れずに準備すること!</span>
	③ 令和2年度 課税・非課税証明書 (収入額・所得額記載があるもの。非課税の場合は「*」表示がされることがあるが数字で出してもらうこと) <b>※<u>昨年の収入額や住民税額等を証明する書類です。この証明書の金額をシミュレーションシートに入力します。</u></b>	2020年1月1日時点で住民登録している市区町村	18歳以上の同一世帯全員分 ※18歳であっても高校生の場合は不要 ※令和2年度のは例年、6月上旬より各役所にて交付開始予定
	④ 奨学金の受給・申請を証明する書類のコピー (例) スカラネットPS「詳細情報」画面、奨学生証のコピー)	各自で保管しているもの	奨学金の名称・種別(貸与 or 給付)・受給金額・受給期間がわかるもの。
	⑤ 住民票(原本)	現時点で住民登録している市区町村	同一世帯全員分の氏名・住所・生年月日・続柄が記載されているもの。 ※「世帯」の定義は4ページ参照

	項目	書類の名称等	発行・配布元	注意事項・必須事項など
該 当 者 の み 提 出 書 類	世帯内に申請者以外の就学者がいる	⑥ 学生証のコピーまたは在学証明書 ※A4用紙に印刷(切り取らない)	就学者の学校	小・中学生は不要
	母子・父子家庭である	⑦ 戸籍謄本(原本) 又は離婚調停中であることを証明するもの	市区町村 裁判所	(例) 両親が離婚し、父の戸籍に入っているが母に扶養されている場合等 →その他申立書(様式5)に母の直筆で「父親の戸籍に入っていますが、母親である自分が扶養しています(署名)」と記載し、提出
	2020年4月以降に災害等により本人・家族の住居の修復・移転が必要となった	⑧ 罹災証明書(半壊・全壊)のコピー	市区町村	
	2020年4月以降に主たる家計維持者が病気・入院等により「3ヵ月以上就労不可」となった	⑨ 病名および3ヵ月以上就労不可であることが分かる診断書(原本)	病院	「3ヵ月以上就労不可」が証明できる記載が必要なことを、病院に申請時必ず伝えること。 (例) ○「3ヵ月の入院を要する」 ○「3ヵ月の自宅療養を要する」 ×「3ヵ月の入院を要する見込み」
	生活保護を受給中	⑩ 保護決定通知のコピー	福祉事務所	2020年1月~申請時点まで毎月の支給額がわかるもの。
	遺族・障害年金を受給中の方がある	⑪ 年金払込通知書のコピー	日本年金機構	受給者・年金額がわかるもの。
	障害者がいる	⑫ 障害者手帳等のコピー	都道府県 市区町村	障害の程度が証明できるもの。
	2019年7月以降に10万	⑬ 診断書(原本)(病名・治療期間入り)	病院・介護事業	医療・介護費の領収書コピーを月ごと

円以上の医療・介護費が発生した	⑭ 介護認定証等コピー及び医療費証明(様式2)	所など	にまとめて様式に添付すること。 ※診断書および認定証で証明できる疾患に関する領収書のみ
独立生計者として申請希望	⑮ 保険証のコピー	市区町村・勤務先	
	⑯ 独立生計についての申告書(様式4)	本学ホームページ	
2019年1月以降に「就職」「転職」「失業」した方がいる。	⑰ 収入見込みに関する証明(様式1)	本学ホームページ	※課税・非課税証明書の金額と現況が異なる場合に提出。 退職金も含めること。
	⑱ 就職・転職の場合は、様式1に直近3カ月の給与明細のコピーを添付	勤務先	賞与も含めること。
	⑲ 失業中の場合は、様式1に雇用保険受給資格者証のコピーを添付(失業給付金額がわかるもの)	ハローワーク	失業給付を受けていない場合は、退職証明書(前勤務先発行)及び無職・無収入申立書(様式3)を提出

### ◆その他、申請全般に係る注意事項

- ・書類の名称と内容は自治体により異なることがあります。書類に必須事項が記載されているか各市区町村にご確認下さい。
- ・証明書等は、原則として発行後3ヶ月以内のものを提出して下さい。
- ・一度受け付けた書類はお返すことができません。

### <参考> YCU給付型奨学金(授業料減免)制度における世帯の定義について

以下のいずれかに該当する場合は同一世帯に属すると考えます。

- ①主たる家計維持者と同居している
- ②別居の場合であっても、主たる家計維持者の扶養に入っている

#### 例1

右の場合は、同一世帯(破線内)に属する以下の方の住民票と課税・非課税証明書の提出が必要です。

□住民票:

祖父、祖母、母、実兄、本人、妹

□課税・非課税証明(18歳以上の方):

祖父、祖母、母、実兄、本人

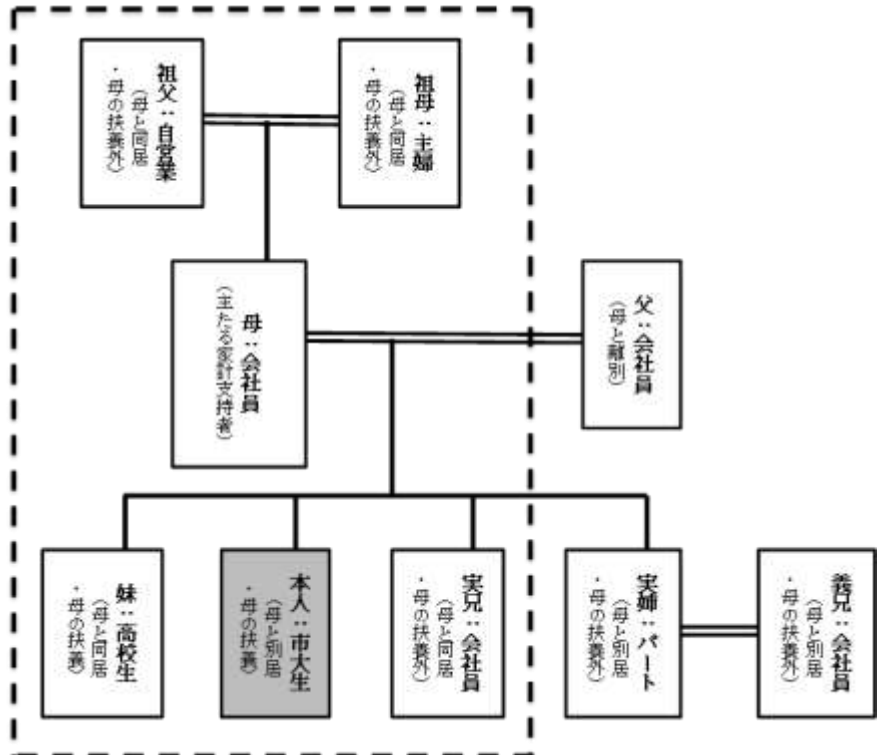

#### 例2

**世帯内に学生本人以外いない場合** (同一世帯内に配偶者と子のみの場合も含む)

この場合は学生本人を独立生計者として考えます。(次の①~③全てに該当する場合)

- ① 父母等の扶養に入っていない
- ② 父母等と別居しており、完全に別生計として生活している
- ③ 学生本人または配偶者に収入があり、その収入について所得申告がなされ、課税証明書が発行される

#### その他

両親が事実上の離婚状態にある場合

両親以外の親族のところに下宿しており、生活支援をその親族から得ず両親からのみ得ている場合等、世帯の定義付けに迷う場合にはお問い合わせください。

**【問い合わせメールアドレス】**

[genmen@yokohama-cu.ac.jp](mailto:genmen@yokohama-cu.ac.jp)（金沢八景キャンパス 学生支援課学生担当）

※職員が原則在宅勤務のため、お問い合わせはメールのみでお願いします。

※問い合わせは学生本人からお願いします。返信については時間を要することがあります。