

横浜市立大学鶴見キャンパス ウォーターチリングユニット予防保全整備業務委託 仕様書

1 業務内容

横浜市立大学鶴見キャンパス実験棟屋上に設置されているウォーターチリングユニットが設置後20年経過し、機器故障の可能性が増大しているため予防保全整備を行う。

2 履行場所

横浜市鶴見区末広町1丁目7-29
横浜市立大学鶴見キャンパス

3 履行期限

令和5年12月31日まで

4 作業内容

(1) 交換部品

スクリー圧縮機、フランジ継手用パッキン、ターミナルカバー仕切蓋パッキン、モーターシャフト仕切板、ファン電動機、プロペラファン、電磁弁、クランクケースヒータ、サーミスタ、圧力センサー、圧縮機オイル、冷媒R134 (100kg)

※制御盤内電装部品は、平成29年9月に交換済みのため、対象外とする。

※ファン用インバータは、平成30年8月に交換済みのため、対象外とする。

(2) 付帯作業

部品交換に伴う配線切離し再接続、冷媒回収破壊処理及び真空乾燥・冷媒充填、ユニット全体の冷媒漏洩検査、点検記録表作成、クレーンによる圧縮機搬出搬入

5 更新整備後の保証対応

更新整備後、1年間を保証対象期間とし、機器トラブル時の対応は請負事業者が行うものとする。

6 支払条件

業務委託終了後、検収・検査の後、一括後払とする。

7 その他

(1) 更新整備の際の消耗品・器具類については受託者が用意すること。

(2) 日程については、横浜市立大学担当者と十分な打合せを行い、当該施設に係る関係者との調整を図ること。

(3) 本業務を実施するに当たり、当該施設に係る関係者と調整をし、業務計画書を事前に作成し、横浜市立大学担当者の承認を得ること。

(4) 本業務の終了時には、業務完了報告書を作成し、1か月以内に横浜市立大学担当者に1部提出すること。

(5) この仕様書に定めのない事項及び疑義が生じた場合は、横浜市立大学担当者と協議の上、解決すること。

UWAD2360D5・UWAD2360D6・UWAD3000D5・UWAD3000D6・UWAD3550D5・UWAD3550D6

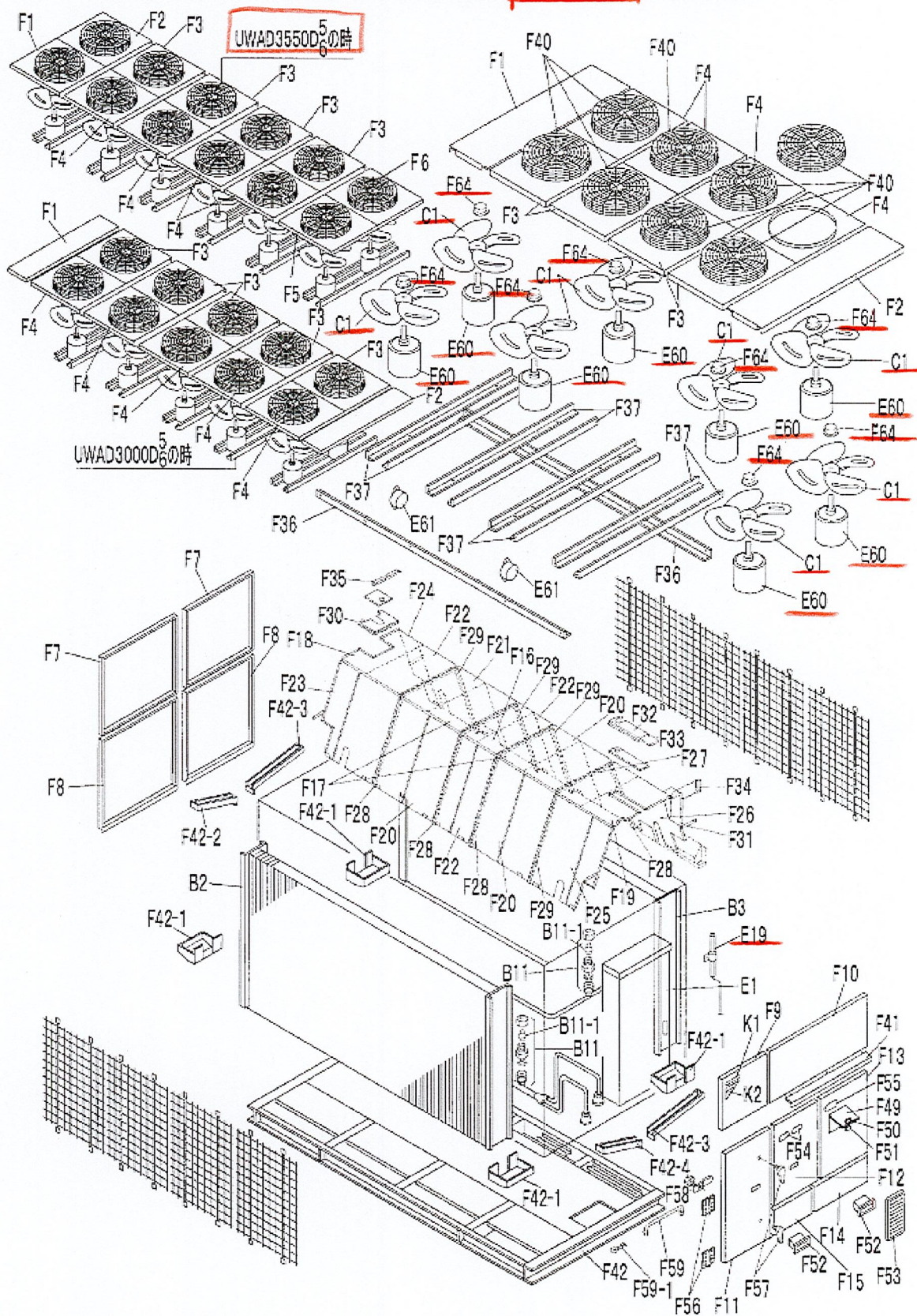

UWAD2360D5-UWAD2360D6-UWAD3000D5-UWAD3000D6-UWAD3550D5-UWAD3550D6

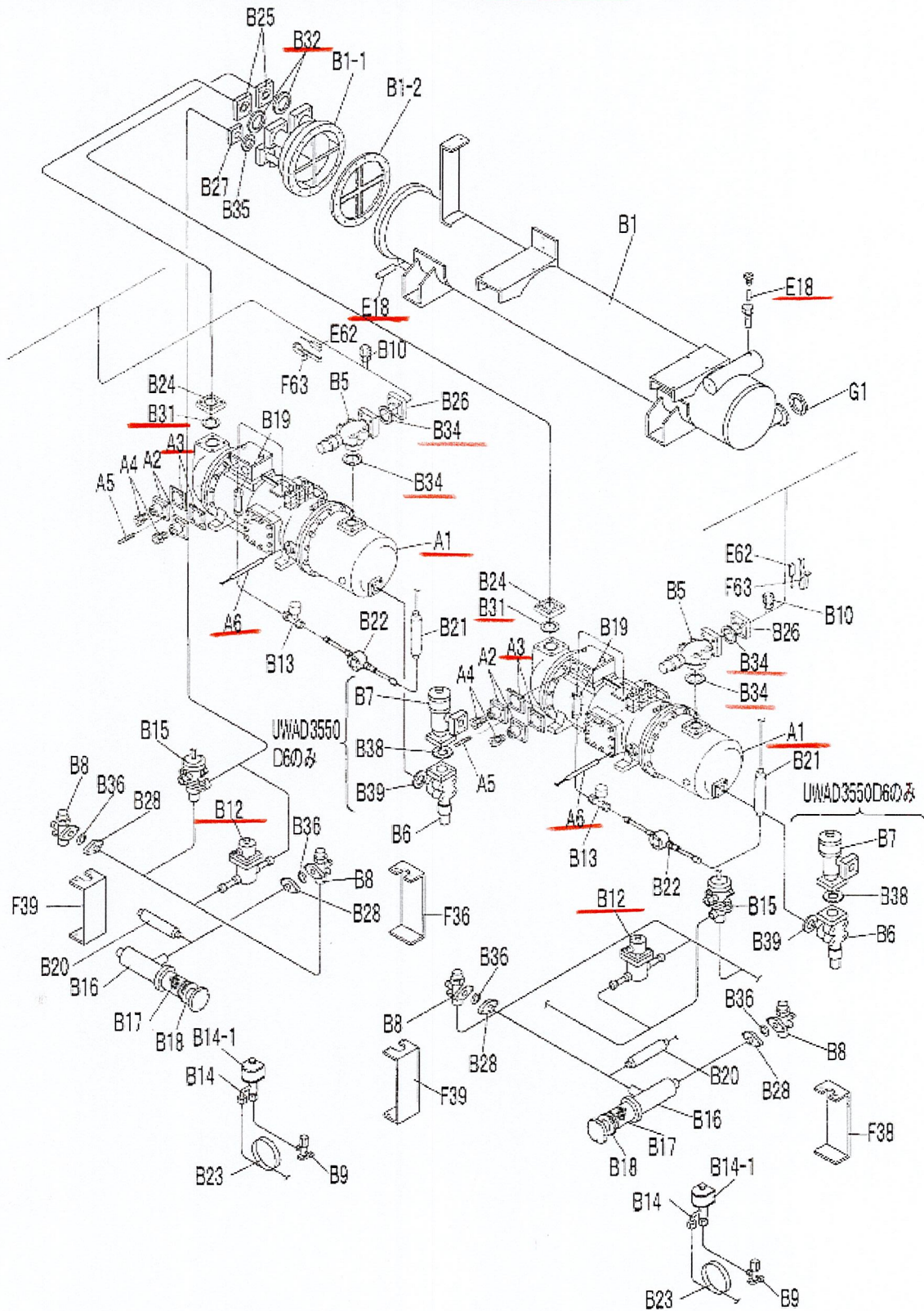

UWAD2360D5・UWAD2360D6・UWAD3000D5・UWAD3000D6・UWAD3550D5・UWAD3550D6

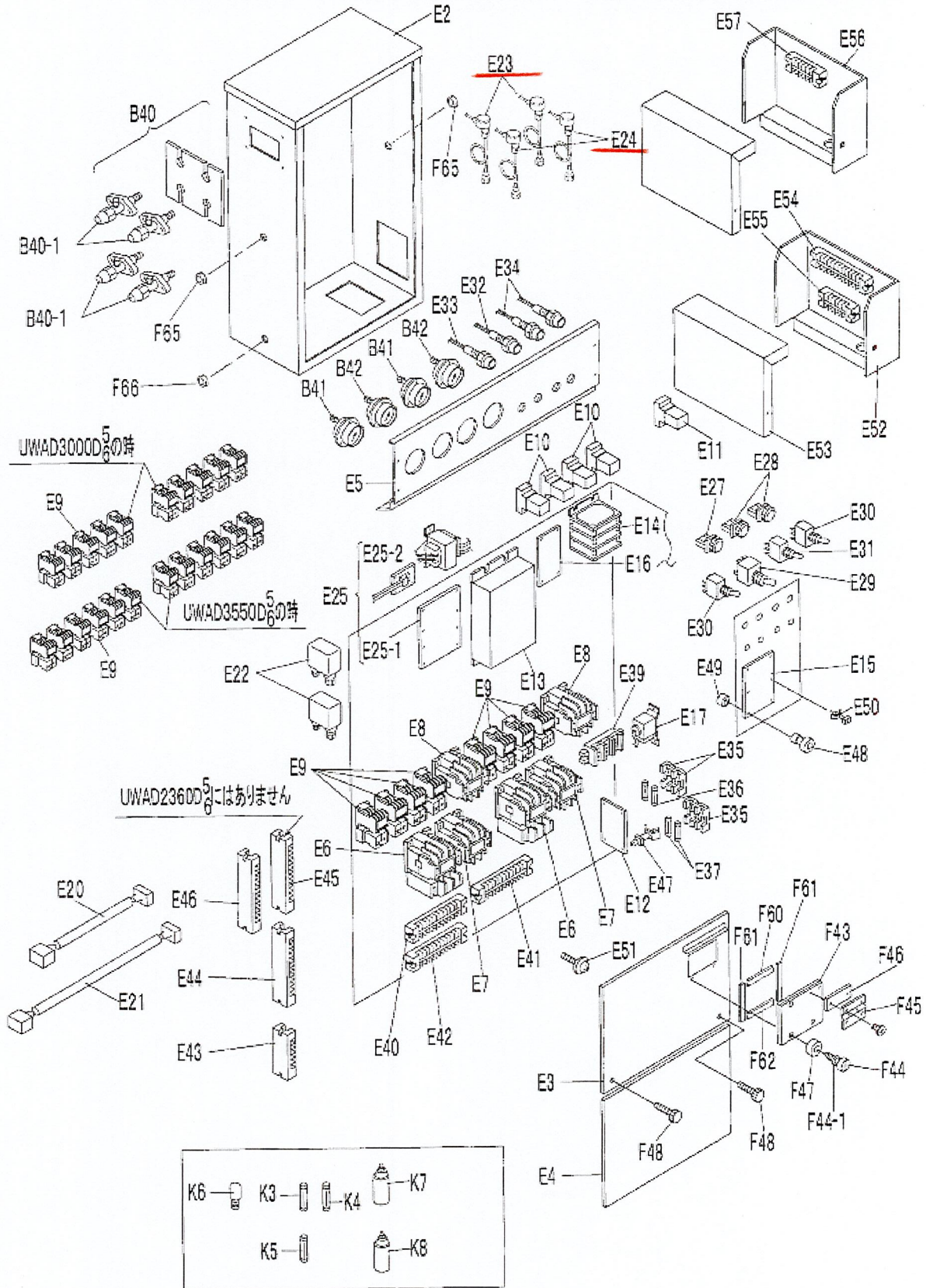

UWAD3550D5 パーツリスト

番号	部品番号	部品名称	図面番号	仕様	個数	参考価格 (税込/税抜)	安全	備考
A1	1011818	圧縮機 (半密閉スクリー式)	ZHA7MTF		2	代替有り		
A2	0935980	ターミナルカバー前板	R4837598-2		2	調達困難部品		
A3	0131771	ターミナルカバー仕切蓋パッキン	R443750-2		4	132/120		
A4	0711122	ケーブルコネクタ	3PA37599-16	SCL-38C	4	2,519/2,290		
A5	0028370	植込ボルト	4SK01116-60	M20×60	8	968/880		
A6	1054877	クランクケースヒータ	3PY66458-1	150W 200V	2	代替有り		
B1	0649753	水側熱交換器	2PA52643-1	DHD4023	1	販売終了		
B1-1	0650087	前蓋	2PA52646-1	DHD40	1	販売終了		
B1-2	0650070	前蓋ガスケット	3PA52650-1	DHD40	1	31,020/28,200		
B2	0649816	空気側熱交換器	2PA52111-2	CA-UWAD3550AY	1	販売終了		
B3	0649830	空気側熱交換器	2PA52112-2	CA-UWAD3550AZ	1	販売終了		
B5	271005	閉鎖弁	2PF00106-1	VSL60D	2	390,500/355,000		
B8	0494751	閉鎖弁 (フランジ接続)	2PF00043-1	VSA30C-F φ31.8CuT	4	15,180/13,800		
B9	270201A	閉鎖弁	R436369	VSV7BA (3/8B)	2	代替有り		
B10	292011	逆止弁付ゲージ継手 (鋼球付)	2PF00177-1	VCG2DA φ6.4CuT NPT1/8-27	2	代替有り		
B11	0606338	逆止弁付可溶栓	4PA52151-1	FPVD9RB	4	4,279/3,890		
B11-1	292204A	可溶頭	R4221279-1	FPV9RB 70°C	4	1,342/1,220		
B12	296753	電磁弁	R2305110-1	REV2010DXF 200V	2	41,360/37,600		
B13	0929783	冷媒用横形電磁弁 (コイル付)	3PS13398-1	SEV-603BXF φ9.5CuT	2	15,070/13,700		
B14	296207A	電磁弁組立品 (コイル付)	R2305055-1	NS-3JD AC200V	2	代替有り		
B14-1	296823	電磁弁コイル	R2305055-1-17	NS-3JD AC200V	2	4,994/4,540		
B15	0711090	膨張弁 (感温式)	3PA52140-2	ATX-12500DMS-Q253 3m	2	81,620/74,200		
B16	0636896	ドライヤ本体	2PA52153-1	DLD80K	2	新規製作不可		
B17	0606129	濾筒組立品	3PA52154-1	DLD80K	2	93,940/85,400		
B18	234004	ドライヤ底蓋パッキン	R4261064-2	DL80	2	代替有り		
B19	0928052	逆止弁	ACS97S004-1	ACV-2B	2	9,042/8,220		
B20	232005	冷媒フィルタ	R3269031-3	FI-222	2	代替有り		
B21	232025	冷媒フィルタ	R3269031-7	FI-233	2	代替有り		
B22	0636904	サイトグラス	3PA51270-1	SGN-6S	2	都度見積		
B23	0637488	キャピラリチューブ (冷媒調整)	4SA25711-13	φ6.4×φ4.8×L800	2	1,397/1,270		
B24	0433989	角フランジ継手 (凸)	NI30011-28	V70-60	2	13,090/11,900		
B25	0433989	角フランジ継手 (凸)	NI30011-28	V70-60	2	13,090/11,900		
B26	260005	角フランジ継手 (凸)	NI30011-10	V50-60	2	11,660/10,600		
B27	260101	角フランジ継手 (凸)	NI30011-4	V25-31D φ31.8CuT	2	5,280/4,800		
B28	261004	角フランジ継手 (凸)	NI40016-4	FSL-31D φ31.8CuT	4	2,860/2,600		
B31	0132387	フランジパッキン	4SK20013-8	φ102×φ82×t1.0	2	330/300		
B32	0132387	フランジパッキン	4SK20013-8	φ102×φ82×t1.0	2	330/300		
B34	0132363	フランジパッキン	4SK20013-6	φ86×φ68×t0.8	4	209/190		
B35	0132325	フランジパッキン	4SK20013-2	φ54×φ40×t0.8	2	187/170		
B36	0132224	フランジパッキン	4SK20053-7	φ48×φ36×t0.8	4	275/250		
B40		ゲージ配管ターミナル組立品	3PS25504-1		1	-		

UWAD3550D5 パーツリスト

番号	部品番号	部品名称	図面番号	仕様	個数	参考価格 (税込/税抜)	安全	備考
B40-1	270957	閉鎖弁	R336644-24	VST2F-24	4	13,310/12,100		
B41	0604426	圧力計	4PA52152-1	DU60×3.5Mpa	2	代替有り		
B42	0604433	連成計	4PA52152-2	DU60×1.5Mpa	2	代替有り		
C1	0607083	プロペラファン	P68G11S	φ680	12	48,950/44,500		
E1		スイッチボックス組立図	2PS26172-3		1	-		
E2		スイッチボックス	2PS25498-1		1	-		
E3		スイッチボックス蓋 (上)	3PS25499-1		1	-		
E4		スイッチボックス蓋 (下)	3PS25500-1		1	-		
E5	0638645	コントロールパネル	3PA51673-1		1	販売終了		
E6	0223308	電磁開閉器 (圧縮機用)	3SA42221-2-KA	CLK150HT-P11Z 200V 150A (自動)	2	代替有り		
E7	0171762	電磁接触器 (圧縮機用)	3SA42255-2	CLK150H-P4Z 200V	2	代替有り		
E8	617284	電磁接触器 (圧縮機用)	3SA42253-2	CLK100H-P4A 200V	2	代替有り		
E9	0631930	電磁開閉器 (ファン用)	3SA42202-2-T1	CLK15JT40-P6 200V 4.1A (自動)	12	代替有り		
E10	0010874	電磁継電器	3SA42121-2	HC2-H AC200V	4	3,168/2,880		
E11	0010867	電磁継電器	3SA42122-2	HC4-H AC200V	1	4,048/3,680		
E12	0178299	逆相保護継電器	3SA42151-1	RPJ-200V	1	代替有り		
E12	99S9177	プリント基板 (リサイクル)	3P242200-1	PR0701	1	新規製作不可		価格は一般品の50%
E13	0010913	シーケンスコントローラ	2SA40501-2	EC8642A	1	代替有り		
E14	0305440	プリント基板 (保護装置インタフェイス)	2PA32675-2	EC8865-2	1	47,080/42,800		
E15	0709732	プリント基板組立品	2PA32674-4	EC8868-4	1	調達困難部品		
E16	698311	リレー基板	R3421136	TB8202	1	代替有り		
E17	0281537	サーモスタット (凍結防止用)	3SA43015-1	YTB-K366	1	新規製作不可		
E18	0711139	サーミスタ (水用)	3PA59816-1	ST9501	2	代替有り		
E19	0329732	サーミスタ (空気用)	3SA48003-9	ST8603-9 L=2500	1	代替有り		
E20	0711146	サーミスタ延長用ハーネス	3PS20086-3	L=4800	1	1,562/1,420		
E21	0711153	サーミスタ延長用ハーネス	3PS20086-11	L=1800	1	1,694/1,540		
E22	1052282	圧力開閉器 (高低圧保護)	ACS98G023-2	DNS-D306Q25 ON/OFF:1.31/1.75Mpa ON/OFF:0.029/0.0Mpa	2	6,391/5,810		
E23	0927150	圧力センサ (高圧用)	3SA48105-2	PS8030A	2	代替有り		
E24	0927143	圧力センサ (低圧用)	3SA48106-2	PS8030A	2	代替有り		
E25	0620675	圧力制御ユニット一式	2PA51682-1	EC9311	1	代替有り		
E25-1	0637008	プリント基板	2PA51682-1-KA	EC9311	1	代替有り		
E25-2	0637015	トランス	2PA51682-1-K1		1	5,533/5,030		
E27	630110	押ボタンスイッチ (赤)	R442679-2-KA	ABS101 200V	1	2,123/1,930		
E28	630111	押ボタンスイッチ (緑)	R442679-1-KU	ABS110 200V	2	2,123/1,930		
E29	0171678	切換スイッチ	3SA44408-1	A4TN21-1	1	代替有り		
E30	0171661	切換スイッチ	3SA44409-1	BTN11-1	2	代替有り		
E31	0227898	切換スイッチ	3SA44404-1	ATE21-1	1	1,056/960		
E32	673700	表示灯 (緑)	R442680-2-KI	APS126G 200~240V	1	3,212/2,920		
E33	673701	表示灯 (赤)	R442680-2-KA	APS126R 200~240V	1	2,915/2,650		
E34	673703	表示灯 (白)	R442680-2-K0	APS126W 200~240V	2	3,212/2,920		
E35	671000	ヒューズ台	M142001	BNCM-1 AC250V	4	代替有り		

UWAD3550D5 パーツリスト

番号	部品番号	部品名称	図面番号	仕様	個数	参考価格 (税込/税抜)	安全	備考
E36	670104A	ガラス管ヒューズ	M142004-2	10A 250V φ6.4×L30	2	代替有り		
E37	670102	ガラス管ヒューズ	M142004-1	5A 250V φ6.4×L30	2	代替有り		
E39	0028109	電源端子盤 (カバー付)	3SA44002-2	KT600NFD-3J 3P 600V (R, S, T)	1	30,580/27,800		
E40	0028666	操作端子盤 (カバー付)	R342698-1-2	KST20-12P (1~12)	1	代替有り		
E41	0028116	操作端子盤 (カバー付)	R3421233-7-K1	KST20-12P (31~42)	1	代替有り		
E42	0028123	操作端子盤 (カバー付)	R3421233-8-K1	KST20-12P (43~54)	1	在庫限り		
E43	0649746	操作端子盤 (カバー付)	4PA31216-24-2	KST20-6P	1	代替有り		
E44	0638607	操作端子盤 (カバー付)	3PA41738-15-K1	KST20-12P	1	代替有り		
E45	0638614	操作端子盤 (カバー付)	3PA41738-16-K1	KST20-12P	1	代替有り		
E46	0637022	操作端子盤 (カバー付)	3PA41738-17-K1	KST20-12P (U1~W4)	1	代替有り		
E47	661672	プリント基板サポート	M149530-1	KGLS-8S	10	77/70		
E48	661676	プリント基板サポートブッシュ	M149531-1	NB-400 φ11	10	代替有り		
E49	699700	プリント基板サポートカラー	M149531-3	NA-410 φ11×L10	10	33/30		
E50	380403	カードスペーサ	HK3358-3	KGPS-8S	6	77/70		
E51	0142757	アース端子 (セムスナベ、黄銅)	4SK03033-16	M8×16	1	363/330		
E52		中継端子箱	3PS26163-1		1	-		
E53		中継端子箱蓋	3PS26163-2		1	-		
E54	0028022	操作端子盤 (カバー無)	R3421233-9-KA	KST20-12P (61~72)	1	748/680		
E55	0028053	操作端子盤 (カバー無)	R4420886-41-1	KST20-6P (73~78)	1	在庫限り		
E56	0650063	中継端子箱	3PA54082-1		1	販売終了		
E57	0785541	操作端子盤 (カバー無)	3PA61560-24-KA	SHD20-6PC (X1~X6)	1	代替有り		
E60	0775878	ファン電動機	3PA07507-1	TCW6930AD 3φ 200V 6P 550W	12	代替有り		
E61	309217	防水ジョイントボックス	R342787	WJ4101	6	1,408/1,280		
E62	0916578	温度スイッチ (吐出管用)	3SA43013-2	A-UT12-3515K OFF/ON: 135/115°C	2	代替有り		
F1	0638311	天板 (1)	3PA53211-1		1	販売終了		
F2	0638335	天板 (2)	3PA53212-1		1	販売終了		
F3	0638359	天板 (3)	3PA52178-1		4	販売終了		
F4	0638366	天板 (4)	3PA52177-1		4	販売終了		
F5	0733850	天板 (5)	3PS20926-1		1	販売終了		
F6	0733867	天板 (6)	3PS20927-1		1	販売終了		
F7	0636719	左外板 (1)	3PA51685-1		2	販売終了		
F8	0636726	左外板 (3)	3PA51685-3		2	販売終了		
F9	0638373	右外板 (1)	3PA51975-1		1	販売終了		
F10	0638380	右外板 (2)	3PA51975-2		1	販売終了		
F11	1005589	サービス用外板	3PS25736-1		1	販売終了		
F12	0970046	サービス用外板	3PS25453-1		1	販売終了		
F13	0970053	サービス用外板	3PS25454-1		1	販売終了		
F14	0638429	前板仕切板 (1)	4PA52016-1		1	販売終了		
F15	0638436	前板仕切板 (2)	4PA52016-2		1	販売終了		
F16	1005534	防水板 (1)	3PS25451-1		1	販売終了		
F17	0970022	防水板 (2)	3PS25450-1		2	販売終了		

UWAD3550D5 パーツリスト

番号	部品番号	部品名称	図面番号	仕様	個数	参考価格 (税込/税抜)	安全	備考
F18	0970015	防水板 (3)	3PS25449-1		1	販売終了		
F19	0970008	防水板 (4)	3PS25448-1		1	販売終了		
F20	0969983	防水板 (5)	3PS25447-1		3	販売終了		
F21	1005527	防水板 (5)	3PS25447-5		1	販売終了		
F22	1005510	防水板 (6)	3PS25446-1		2	販売終了		
F23	0969952	防水板 (7)	3PS25445-1		1	販売終了		
F24	0969969	防水板 (7)	3PS25445-2		1	販売終了		
F25	0969945	防水板 (9)	3PS25444-1		1	販売終了		
F26	0969938	防水板 (10)	3PS25443-1		1	販売終了		
F27		防水板側溝 (1)	3PS25442-1		4	-		
F28		防水板側溝 (2)	3PS25442-2		4	-		
F29		防水板側溝 (4)	3PS25442-3		4	-		
F30		防水板用蓋	4PS25439-1		1	-		
F31		防水板固定板	4PS25461-2		4	-		
F32		防水板用蓋	4PS25438-1		1	-		
F33		防水板固定板	4PS25440-1		1	-		
F34		防水仕切板	4PS25437-1		1	-		
F35		シール材押え板	4PS25441-1		1	-		
F36		天板ステー	3PS25456-1		5	-		
F37	0638575	ファン電動機台	3PA51651-1		12	販売終了		
F38	0649669	閉鎖弁取付台	4PA52293-3		2	販売終了		
F39	0649676	閉鎖弁取付台	4PA52293-4		2	販売終了		
F40	0636889	ファン金網	3PA52253-1		12	販売終了		
F41	0154596	雨除け用ひさし	R4905035-2	ライトキャブ	1	販売終了		
F42	0649979	底フレーム組立品	2PA52960-1		1	販売終了		
F42-1	0638241	ドレンパン (1)	4PA52250-1		4	-		
F42-2	0638258	ドレンパン (2)	4PA52128-1		4	都度見積		
F42-3	0638265	ドレンパン (2)	4PA52128-2		2	-		
F42-4	0638289	ドレンパン (2)	4PA52128-3		2	都度見積		
F43	0637325	サービス用扉	4PA51675-1		1	販売終了		
F44	0516598	外板止めネジ (B型)	4PA43826-1		2	販売終了		
F44-1	0358189	U型止め輪 (軸用)	4SK12000-1	φ3.2	2	44/40		
F45	0443210	蝶番 (ステンレス製)	R4906840-5	SUS	2	1,177/1,070		
F46	0516606	ゴムパッキン	4PA43286-1		2	143/130		
F47	0516613	間座	4PA43827-1	SUS	2	198/180		
F48	823202	ローレット付止めネジ	4SK04323-23	M6×23	2	682/620		
F49	0638948	コントロールパネル窓	4PA52422-2		1	販売終了		
F50	638453	ツマミ (コンパネ窓用)	3PA12898-3		1	5,214/4,740		
F51	343061	マグネットキャッチ	R4724010		1	代替有り		
F52	353605	把手	R3911404-1		3	264/240		
F53	324408	吸込グリル	R3911473-1		1	429/390		

UWAD3550D5 パーツリスト

番号	部品番号	部品名称	図面番号	仕様	個数	参考価格 (税込/税抜)	安全	備考
F54	343011	ゲージ窓 (1)	R3837327	100×182	2	913/830		
F55	343020	ゲージ窓 (2)	R372559	100×264	1	販売終了		
F56	0520294	扉蝶番 (タキゲン) 左	*B103-2-HIDARI	タキゲン	2	代替有り		
F57	0441416	ハンドル (タキゲン鍵付)	*A-140-2-1	タキゲン	2	販売終了		
F58	350217	扉掛け金	R4900984		2	363/330		
F59	0057246	ストッパ	R4903917-2		1	1,804/1,640		
F59-1	343084	割ピン	S149002-10	φ2×10	1	55/50		
F60	0816926	パッキン	4PA43047-4		1	121/110		
F61	0816933	パッキン	4PA43047-5		2	121/110		
F62	0816940	パッキン	4PA43047-6		1	121/110		
F63	0119137	温度スイッチ取付バネ	4PA21125-1		2	代替有り		
F64	0026569	モータシャフト仕切板	R4685598-1		12	220/200		
F65	355002	ゴムブッシュ (仕切)	NA30011-22	RB2-20 φ35	2	176/160		
F66	1026137	割りゴムブッシュ	R3723762-1	RB32-20	2	407/370		
F70		ボルト、ナット表 (1)	3PA52445-6		1	-		
G1	0411655	管フランジ用ガスケット (水用)	4SK20097-9	JIS 10kg/cm2 4B	5	638/580		
K1	930724	意匠銘板	YA33070-2	DAIKIN HEAT PUMP	1	新規製作不可		
K2	0342278	意匠銘板	3SA61018-3		1	363/330		
K3	670102	ガラス管ヒューズ	M142004-1	5A 250V φ6.4×L30	2	代替有り		
K4	670104A	ガラス管ヒューズ	M142004-2	10A 250V φ6.4×L30	2	代替有り		
K5	670100	ガラス管ヒューズ	M142004-3	1A 250V φ6.4×L30	2	77/70		
K6	673708	ランプ	R442680-4	KPS126用 200V	2	代替有り		
K8	0057291	修正塗料 (ダークブラック)	4PA14709-2	80cc	1	代替有り		